

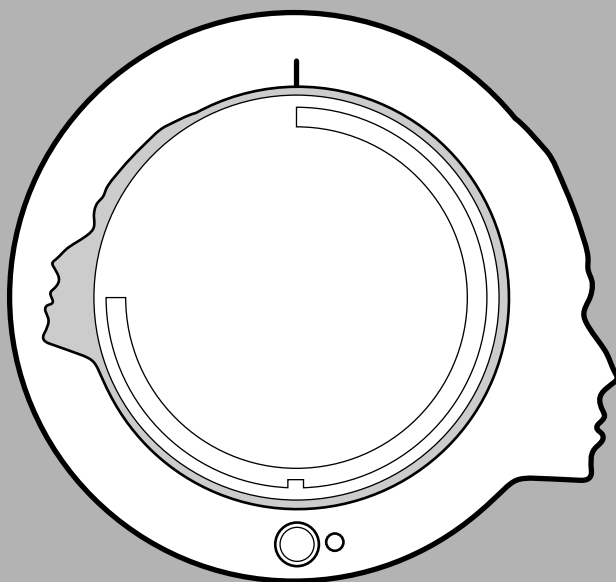

Узелковое ПИСЬМО

Стихи и проза



Олег Пащенко

БИБЛИОТЕКА МОЛОДОЙ ЛИТЕРАТУРЫ

Вып. 17

Олег Пащенко



Узелковое ПИСЬМО

Стихи и проза



2001

ББК 84.Р7

П 22

Пашенко Олег Геннадиевич. Узелковое письмо: Стихи и проза. –
М.: АРГО-РИСК; Тверь: Колонна, 2001. – 52 с. – «Библиотека молодой литературы», вып.17.

Серия издается с 1993 г.
Редактор серии Дмитрий Кузьмин.

Оформление smart
Автор благодарит за содействие Елену Киштейн

ISBN 5-94128-012-2

Издательская лицензия №065238 от 23 июня 1997 года.

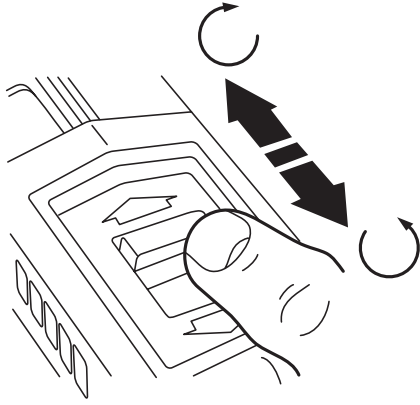

3

гулять и разговаривать о да
 о чём-нибудь вдвойне интересном
 и ехать вслед да просто ехать вслед
 и думать всё о да
 наоборот
 остаться дома сидеть на стуле
 просто рассматривать и
 пагубное небо
 и как слегка дымится простыня
 за левую спиной и думать вслед
 о да
 немыми пальцами потрогать шмеля или смерть
 прогнать в окно до этого родиться
 и так гулять
 да просто ехать следом
 ах подождите подождите или нет
 ну или что там

4

*«не размыкая век до первой дырки
 в асфальте»*

Я.В.

катись моё сердце по пыльной и дальней
 сердечко моё оставляй на асфальте
 цепь вмятин коричневых розоватых
 и матово поблёскивай
 сворачивай вовремя
 моя сердечная мышка

катись моё сердце как с плеч головешка
 внезапно проваливайся сквозь одно из
 прозрачных отверстий в асфальте тебя там
 красивыми и ненормальными глазами увидят
 поглядят поместят в стихотворение
 согреют
 дадут тебе душа моя
 тёплое одеяло

катись моё сердце
 до первого тела

5

и это лучшие ночи человечества
московский город туго заштрихован
в двух направлениях тугих он сетка
трепещет спутав улицы
и это...
и над натянутым асфальтом или
над картой города твой небольшой и женский
кулак разжав его там влажно
ладонью вниз и холодно и жалко
тебе как будто чёрный дед мороз
перебежав тебе мелькнул справа налево
и это...
заштрихован канул
с полдороги
в неустойчиво измельчающейся сетке
на карте града предрассветного
и это
и это лучше ночи человеке
и это при живом-то боге

холодного и чистого рейнвейна

видишь лето скривлённые улицы града
 ветер стрелы летающие вдоль года
 видишь слоем песчаного жёлтого снега
 добела охлаждённый июль некто с неба
 засыпает; во сне алкогольном осеннем
 видишь сотню девиц: несмешные царевны
 покрасневшие ниспростирают к подножьям
 ста возвышенных башен косицы, и лезут
 побелевшие рыцари к ним осыпаясь
 в южный пляжный желтеющий снег головами
 по-ноябрьски промозглыми. Видишь ли, осень:

вдоль ножа побежалость к упавшим в глазах
 к беломесяцу чтобы бутылка опустела
 это дело осеннее терпкое горько
 пить за зимний успех

белого дела

рот которому горько
 скривя словно город
 к декабрю закрывающийся как рот
 спевший песенку перед расстрелом

к ночи соответственно стемнело
 моя милая жизнь устроилась соответственно с тем
 что я ещё остаюсь с ней — она
 глядит мне в зрачки немигающим от бессонницы двоеточием:
 мои же точки зрения увы не реагируют на свет
 не сужаются от приближения к
 ним сверкающих пятаков
 не вибрируют от
 боязни быть выколотыми
 на предплечье — в то время как сами
 черны ничтожны воспалены а под конец
 стихотворения — меняются местами
 с соответствующими напротив
 и плачут

прятки

трое ребят от четвёртого прят:
 старший мальчишка в комод
 средний мальчишка под стол
 младший мальчишка из-под
 я поискал и нашёл
 там за углом не блестит полножа
 там за спиной не гудят провожа
 там не кусок откусил полсебя
 там не зерно клюёт воробья
 старший мальчишка в глаза
 средний мальчишка под пол
 младший мальчишка из-за
 я поискал и нашёл
 там у соска не пищит полножа
 там за спиной не гудят провожа
 там не кусок откусил полсебя
 там не зерно не воробья
 старший мальчишка нигде
 средний мальчишка ушёл
 младший мальчишка везде
 младшего я не нашёл
 там за спиной не гудят провожа
 там не сердечко живёт вполножа
 там не зерно не там не себя
 повторяй за мной:
 я не вижу тебя
 повторяй за мной:
 я не вижу тебя
 повторяй за мной:
 я не вижу тебя

части словно капли
 глазные под веками по рукавам
 шинелей шерстящих строже ночных сторожей
 части — это когда тебя поминают но также:

боже потрогай хороших
 их пустоталое тельце
 душное нежилое и их
 семикратные жилы здешние места из переписок
 с нами со мной и с плохими
 трогай хороших боже
 сдерживай руку на пульсе спуске поводьях
 трогай (о господи) трогай

молчи во сне
и разговейся утром
а этот мой падающий снег
он уже не только проламывая темена
похрустывает, но и
превращается в простой снежок
игральный круглый в глазу я вижу
этим всем: открылся похрустывая ложноглаз
я вижу им ему: снежинки
и снежок и ёлочка порою
шерстяный рысцевато-серый
бутерброд со снегом волк
сажа белая

о После После кто тебя усеял
картами игральных круглых городков
костьями прятками прыгалками туда
где все будем

как выпрыгнет белка с-под сердца
столкнется с кукушкой смолчавшей
три раза когда я спросил

выкладывать телко рубашкой
на стол, и напротив — душонкой
к себе, так ведь нет — постоянка:
всегда и везде выходящий
пасьянс

ничего нельзя сделать
ничего нельзя сделать
ничего нельзя сделать

изглубока из колодца извлекая
 плевки и слёзы в подсохшие
 глаза свои обратно, вижу как
 крепко моя жизнь вцепилась и держит меня
 немёртвой своей хваткой, крепко
 всматривается в меня сквозь увлажнённые наконец
 глаза мои: больно
 делает мне последнее время въедливый
 волк разгрызающий мои скорлупы
 чтобы напоследок укусить ядро — меня,
 грызущего самого волка чтобы никогда больше
 непокусанный покусанного не вёз

о дни большого города один из коих я
 зачал нагим над порванной за предпоследнюю ночь
 на простывшие теперь бинты постелью, заглянул
 в себя: простой желудок нелёгкие уменьшенные
 узлы осиротевшая простата и стигматы
 кожные vulgaris с внутренней
 стороны, а вместо сердца —

любимая твой муж моя жена ушли из нас
 (навсегда но) простив и оставив
 в нас картонные проломы посвист пустоты: ушли
 вон из большого — в маленький город
 обессердеченные, одни

меня себе с ножа срежет
 пером
 с моей тщетной душной падающей
 то есть недостроенной ах ты господи
 недостроенной-таки колокольни
 взирать — или плевать невзирая
 засунув смешные мои языки мешанину
 слов устремляя всё ближе и чем
 ближе тянется перо к бумаге

беленькой чем ниже —
 тем выше амплитуда дрожи моей
 тянется к правой руке и прочь за шкалу
 оттого что плевать оттого
 что я люблю эту женщину невзирая

чёрненькой то есть выше взирая люблю
 её оттого и люблю её
 оттого и люблю

Бог умер и попал в рай и я кажется
вспоминаю где он нас мог видеть раньше
и вот:

жить мы будем недолго несчастливо и не умрём
ни в один из дней ни разу больше
не встретимся ничего никому не скажем
приветствие ли огонёк ли шорох — стрелял
я на них, потому что я больше не могу причём да
местоимение я в этом случае тавтология

несчастливая ты любовь моя — никто
больше никто не любит тебя не вьёт
за спиной твоей кос не вплетает их
в верёвки твои за спиной всякий хочет
ударить — одно только времечко лечит
только здравствует новый прекрасный
день — но косы не вьются
провисают верёвками тянутся как поцелуи
за спиной воздушные достигают земли
будь они пухом — всё одно: земляничные червы
ложатся счастливо но из пустых рукавов
рубашками к близким сердцам выпадают горя
деревянные крести соломы вдоволь
несчастье моё
несчастливая жизнь моя смерть несчастная
ты любовь моя долгая смерть в один день
прекрасный мой в солнце моё горячее
солнце прекрасное ты моё

дверь закрылась и в неё вошли все
неосенние ещё дни
укорачивающиеся
лучшие человеческие ночи
сокращающиеся ещё быстрее
и ещё
перекидной дурак с календарём
с песочным часом
укорачивающимся и
остающимся до следующего часа
до следующего дурака
песок скрипит на зубах как дверь
защемившая десять или девять пальцев
дни сочтены по ним
и сквозь них как песок
умолкнувший на зубах

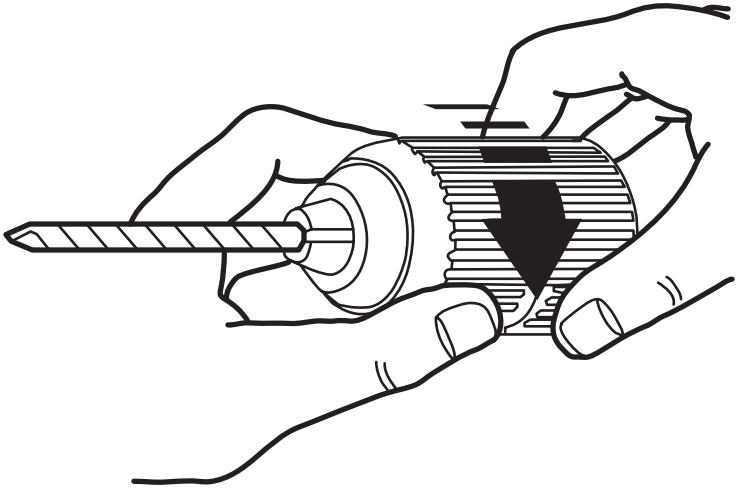

Весенняя песня

Унося с собою маленькое солнышко в мешке за левым плечом
отрезая половину неба твердым вертикальным
дождём
привычно чувствуя затылком умоляющий взгляд
огрызаясь на любую просьбу тёмным и смешным —
ни за что
апрель перемарт недовечер и хрустят
хрустят повышенная влажность и картонное пальто
хрустит зажат придавлен в глиняных ладонях стакан
ловить за ласковые шарфики маленьких ребят
ребят по плюшевым головкам гладить тонкою рукой
в стакане снег на небе бог нагнитесь девочки сюда
я привяжу вам эти ленточки
и наконец грачи
грачи
я лягу в яму стану думать
весь мир понятен с полуслова
вторая половина тихо
я понимаю тихо тихо
я умный взрослый и не надо
не обижайте! Бога ради
не обижайте меня больше

Как в мёрзлой почве погибало семя
как хочется везде бывать
всё видеть
и вспоминать впоследствии
двадцать восьмое
февраль стянуло в каплю на ладони
холодной твёрдой вытираемой о брюки
коротким жестом
ветер в ватном небе
неторопливо отделяющий от веток
лохмотья марли
город неподвижен
раскаты отдалённых снегопадов
сухие неподробные движенья
прям позвоночник ледяная святость
в пространствах как в онкологической больнице
легко и страшно
несущественно и чисто
стальное зеркало под толстым слоем
неба
портрет отца замазанный извёсткой
смерть семени внутри одной из женщин
мама
Ах мама если б ты могла себе представить
как хочется везде бывать
везде

ох
зачем я такой дурачок
зачем открывал мой роток
зачем ты из горла прыжок
на зуб с языка и вдалёк

заблудишься наискосок
тебя перекусит зверёк
тебя карачун-человек
в кулак соберёт как грибок

запляшет луны невдомёк
невидимой тенью лесок
тебя зачеркнёт поперёк
меня зачеркнёт зачеркнёт
себя зачеркнёт мой стишок

шёл
да шёл — поезд с рельсов
жёлтый дол ели ели
в хвойных щах душу в тельце
к десяти каждой недели
в восемь утра дальше бежали
до семижды бежали дальше
уставали — лежали жили
вшестером в удушливом теле
в смежном поле враны снижались
до пяти — или самую малость
вот нас осталось гораздо больше
чем было дальше
что было дальше
дальше — с никем на троих ночевали
в доме его из плоти и стали
после один
выйдя в снежное поле
поезд сошёл с чего начинали

что наша жизнь — играет вами
 наш ли ход — и наш ли
 наш безжизнен указательный
 на спуске револьвера
 что вы прижали
 к вашему виску
 что ваш висок — не наш ли
 что — распишем пульку
 под орех на тонкой шее
 кто это у нас такой затянутый
 в пространство меж подошвами
 и волосами — кто
 что ваша жизнь?
 легко

бывает знаешь жизнь в журнальном варианте
 где в первую главу ты вложен меж страниц —
 три миллиона букв с голодными глазами
 втроём на одного
 пора встать малыш

бывает также Осень
 и Осень скоро скоро
 бубновый небосклон козырный окоём
 червивые плоды летят с трюфелевых яблонь
 пиковый ты дурак
 пора встать подъём

бывает знаешь дождик льёт
 на предрассветный город
 что ты маленький
 снова мокрыш
 такой уже большой
 и снова
 снова мокрый
 пора встать малыш

бывает знаешь сам
 жизнь в сокращённом варианте
 вот добрый Бог
 он хочет
 познакомиться с тобой
 вот лязгая затвором он врывается
 в квартиру
 ты славно поработал
 ну что же
 отдыхай

волк волку человек
 но прибывающийся к стае
 примёрзлый и самому себе голодной шкурой
 едва наброшенной на голый обоюдо
 желудок в коем сердце часовое
 тикающее от людишки неживого
 и волчьего то есть разваленного на
 миллиард неорганических волков-одиночек
 а также человек её стиснутыми челюстями
 волк тянущий себя за человеческий язык

волк волку человек
 но пребывающий в стихотворении
 затиснутый между бумажным снегом
 недобрым знаком препинания и корнем
 одного завывающего глагола который
 и уносит его отсюда
 волк волку чёрт-те что
 превращающееся в точку

смотри как я теперь могу
 какие пальцы у меня
 как хорошо как напролом
 какой смешной сегодня лес
 какие ветки вашу мать
 царапают лицо и грудь
 беда какой хитин хрустит
 между подошвой и жуком
 как неподатлив мой живот
 как сплетено где белизна
 где нож воткнёшь — там будет нож

как быстро и легко теряют смысл
 все игры целых двадцать лет
 так безмятежно как извне
 играл и потеряли смысл
 как быстро потеряли всё
 я знаю как он терпелив
 с каждой минутой терпелив
 всё больше как он терпелив
 как страшно как он терпелив
 терпенье как он терпелив
 где нож воткнёшь — там будет нож

душа проскользнула насквозь и поверх
порожнее мясо таилось в засаде
тянуло к душе сиротливые руки
удачно поймало её меж ладоней
губами коснулось боясь напугать
несёт к себе в норку
цела голова
отлично работают руки и ноги
несёт к себе в норку
несёт и несет

1943: смерть на перегоне

Беспрепятственно поезд прошёл 370 вёрст
с тяжким гулом состав раздвигает январскую ночь
ни хера впереди снег и лес и не видно конца
свист в проклятых щелях заглушает удары колёс
застегнув возле горла немецкий рыжеющий френч
пожилой машинист невнимательно смотрит вперёд
в его чисто промытых морщинах туман и покой
ничего не меняется и ничего не грозит
скоро утро в аптечке есть валокордин
партизаны в лесу наигрались устали и спят
равномерно безвреден остоебенивший снег
остописдевший лес безопасен небросок и глуп
и в какой-то момент машинист засыпает и спит
видит одновременно два одинаковых сна:
позади
за спиной за пределами Бог знает где
впалый глаз под болезненным веком подёрнутый льдом
неожиданно что-то его принуждает открыть
машинист просыпается поезд бежит в тот же миг
подчиняясь неведомой силе успев разглядеть
кособоко и страшно срывается вправо и прочь
сквозь разбитые окна бросает на полном ходу
неестественно прущий всё прямо товарный состав
стратегически важная жидкость в цистернах поёт
машинист исчезает снег кружится поезд идёт
снег ложится всё гуще и ближе скорость растёт

летели два насекомых
 молчала рыба лягушка
 бродило чудовище цапля
 хихикала девочка пуля
 пуля испортила цаплю
 цапля сломала лягушку
 летели два насекомых
 летели два насекомых

земля наблюдает за солнцем
 бегущим обратно по рёбрам
 испорченных механизмов
 сверху два насекомых
 небрежно хитиновый пластырь
 стрекохут нагретые створки
 приподнятый произвольно
 качнулся холодный ботинок
 топтать пыль
 топтать пыль
 топтать пыль
 топтать пыль
 хихикать как девочка пуля
 бродить как чудовище цапля
 молча как рыба лягушка
 мимо как два насекомых

утраченное в прошлом, в позапрошлом
 умение во что бы то ни стало выжить
 отсюда, старое, забытое искусство
 себя упрятать в прошлом, в позапрошлом
 уснуть во сне ещё чего утратить
 но нет с той стороны подушки тоже

снится только лучше то есть хуже
 снится поскользнулся
 споткнулся и заснул и села птичка на лицо
 вдруг за щекой за правой и за левой
 как закричит проснулся как убитый
 выжил заговорил и рассказал. И всё
 рассказал.

ещё дней девять и не стану узнавать
моего сквозного города в совокупляющихся
с своею внутренностию и с небесами
башнях; моего города проложенного уличными
ножами индевелыми насквозь и саблями (снег мелок
так что можно рисовать на тротуаре) — с собой
и с небесами; в дымящих грузовых и лёгких
жужжащих — собственного города с людьми
с собой сквозным двором и собственно
домом моим; в погодах сквозняках я своего
внутри себя не стану узнавать людей
с собой и с небесами — города; и я ещё дней девять
и не стану.

жизнь является смертью, и наоборот,
Бог знает что это означает
возьмём скажем не ответят то есть
возьмём скажем произвольно болезненного мальчика
двадцати с лишним
двух с половиной лет по имени
к примеру А.Э.Строк: осторожничают
уже озирается тревожен попадает
полем своего зрения в поле
своего зрения, но не очень
метко, однако очень
уже редко, словом не жилец,
не жилец, как выражается
впрочем какая разница кто там
выражается, хотя, м.б., —
впрочем Бог с ним впрочем кто же ещё;
тут этот, двадцати и так далее, не жилец,
хотя, м.б., просто в смысле: негде, хотя
нет уже ничего простого в смысле
нет уже. Впрочем, Бог с ним,
с ним тоже.

вввввввв татакак случае что же ну
 пускай тогда отольют из нагревающихся
 в два ряда хотя бы что ли
 оловянных в два ряда этот как оно
 называется френч в два ряда
 оловянных пуговиц оплывающих
 римских орлов а с другой стороны уже римских
 крестов а хотя всё: трофейных ну так
 ррррзззззззз ууууужжжжжж татататататак
 вы со мною пускай отольют из оловянных
 в два ряда пуговиц — таких же стойких
 в два ряда солдатиков каким был
 я, и из свинцовых пусть ещё
 свинцовых отольют свистеть
 мимо меня и побеждать вместо меня,
 или хотя бы гибнуть в славной битве за меня
 со смертью ну вот к примеру
 вот с этой смертью, вот с этой смертью,
 вот с этой смертью, и — в четвёртый раз,
 напоследок: вот с этой самой
 смертью.

не жизнь, не малина, волчья ягода, вороний
 глаз один, сказка (про зрение) один
 человеческий глаз как озеро лесное удачно
 и хорошо клюёт и пятаки орлами сплошь
 на глаза ни одного
 человеческого глаза не жизнь не сказка
 не сделать пылью не пустить некуда
 ни глаза ничего ни одного; нет, один
 один один на всю жизнь.

господи то же всё та же сама
 смерть не своя
 сыплется снежितью из любого
 из негорящих окон
 каждого прошлого и чужого из погашенных
 домов без единого гвоздя крестовидно
 ждёт чтобы звонко ударить с любой простыни
 первоснежной из-за плеч
 левых чужих прошлых из-за
 плеч прошлых левых любого из
 левых и прошлых не своих
 бьёт из-за левого прошлого
 господи я один
 представляю какая творится душа
 у неё в аду, какие зеркала
 расставлены между членами её
 предложения — отразившие все удары
 мелодично разбиты рассыпавшись
 но оставаясь за плечом после
 того как хлопком одной двери до
 оборвано и соль рассыпана

летописуй войну кровей на куликовом
 за родословную — пиши живое лето
 рисуй календари и часовые стрелки
 на голом циферблате на раскосой
 луне к двенадцатому часу пополневшей
 и приколовшей веки нам снопом татаро-
 монгольских игол

луне подвешенной как маятник к реснице
 отщёлкивающей не века — секунды
 щелчками века — к голове моей

как белка скачущей по веточкам когда мы
 идём по нарисованному лесу
 войною на войну
 и странно нам
 когда всё тело тяжелеет потому
 что из ладони вырастает нож — а там
 и жертва: продолжение ему

ещё плоская темень
круглый свет путешествует
по плоской нетвёрдой ещё земле
вдоль ненастоящего почти ещё времени
рвутся ли снасти вьётся ли
вервие сочиняется делается своё
слово творится ловитва о рыбе
далека тиха смехотворна моя

смерть и над теменем
искрит наказующе молниеносная
связь — однако молния мимо летит
круглый отныне гасимый кораблик плывёт
пенится чёрная между сердцем
и головой и за кормой циркулирует
преисподняя тьма превращаясь в точку
в момент когда до конца закругляется

твердь и над тем
смыкаются наконец небеса которыми в конце концов
и занимается то что называют: бесконечность

день точка, ночь пустое место
блядь стоило ли на ночь глядя двоеточие
два выходных незапертых из всей недели, в обе
одновременно двери и в такую даль тащиться
стоило ли блядь ради сомнительно того чтоб
согрешить в такую рань? не стоило
он не получится, он будет вялый, постный грех
не стоило ради него сомнительного блядь
всё заперто в такую рань и семиночье догорает
не стоило седьмая точка ночь погасла блядь
уж день пустое место и пробел чернеет, а только два
незапертых и выходных, блядь стоило ли на ночь глядя
в такую даль нельзя в субботу и не надо было блядь.

такая ночь, тиха, черна и вовремя.
вот спит змея и змий заползший во змею и оттого
неядовиты оба и свернулись маленькие
новорождённо на пелёнках незасвеченных,
неотснятых, что снимешь ночью, ничего уже
не снимешь. вот спят колечком сжалившиеся
змий во змее. вот моё сердечко
тикает, хлопнув сердцей неслышно вовремя черно
черно черно и тихо такая ночь

прощайте, искривляются как бы не мои
уже губы, — если знаете кого и как
луна растёт, как энтропия, и приближается,
как тепловая смерть и скоро лед растает
смеясь, как человечество расстается
со своим; целуйтесь, говорят как бы себе
уже свои с изнанки губы железные
от мороза, усмешкой искривляясь в зеркальных
глазах не моего как бы уже любимого
нежно лица, — целуйте землю, не касаясь
языка, нижние и верхние губы говорят
уже себе: снижайтесь до земного
уровня смертности; тепло становится теперь
лишь когда лицо мое ещё любимое отвернется
от меня московским нижним белым (когда
пахнёт морозом) южным мегаполисом —
на верхний (где лед растёт) север
первооткрытый ранее залезанный языком
железным от мороза с севера где плохо
без меня и холодно где нет

следами за катящимися отсюда красным круглым жаром
 приблизившись по мыльным тропам узким
 злые танцоры зажигательно по сумеркам петляя
 сгорают начиная с головы а под ними рыба
 гнёт хвост крючками изгибает с-под отсюда
 льда плеву с-под воды темнеющей с каждым часом
 приходит день и целью год и новый год и время
 а следом тьма времён приходит больше и больше
 тысячелетних воинов из долгих и долгих
 паломничеств к себе в родные гробы
 господни приходящих возвращаясь
 не отсель но извне издалека изредка

весна. весна, европа. европейски
 немногословная зубная дрожь, немногословных
 донельзя сновидений — сновидений допоздна
 сон, тени прошлогодних снегопадов
 на вчерашнем воздухе крест на-
 крест лежат, весна, европа, каплями
 на лбу холодный опыт зимний, под
 и над покровом ледяным, весна, одно
 дело любить её спать с ней и совсем
 иное дело не любить никого
 бодрствовать одному рассматривать
 окно как лёд пока не растаяло потому что
 не тает ещё потому что европа зубы
 редкие потому что язык острый стучат
 стучат и холодно обильно вываливается отовсюду
 страшный снег. Снег.

поздно и нельзя отсудив у себя
прощение вновь потерять
потерянное
вывезти себя за город и там
так взорвать чтобы никто не
пострадал и чтобы ничто
не случилось
плохо и никак бросить себя
в почву и бросить всё это
в землю предать её
чтобы так потерять
потерю так повторять вновь и теперь
всё потерять поздно
и нельзя постареть себя
надолго
и если жить все дни только
хорошие и пропускать
плохие дни
тщательно подготовленное
совершить как можно более
случайно умереть себя
уверяя: нельзя и
поздно и
нельзя и поздно
и нельзя
нельзя

на счёт револьвера

я бы хотел, чтобы он у меня был, я бы
его имел, не как оружие, но как нечто
согревающее чресла, такой, знаете, обжигающий
холод железного предмета, насекомого
в штанах, такой холод тут у вас, у нас:
любил бы его как согревающее, в качестве
ближнего своего, как самого себя, некто я,
нечто стрельба, огнестрельная почта своего рода
твоему медленному и неправильному холодному сердцу, чтобы
согреть револьвером, чтобы он у меня был, и я
улыбался. Узкая моя улыбка, лай собачки, свист
в холодных ушах, проводы глазами, до блеска
до блеска замороженными яблочками в глазничках,
такой холод: беги, возлюбленный мой, пуля моя отсюда,
свист рассекаемого, и холодам конец, хорошо бы
револьвер, и всё, и зима, глядишь уже, делается
своим противоположным, обжигающим,
собственно, она закончена, если
ты хочешь этого — *para bellum*.

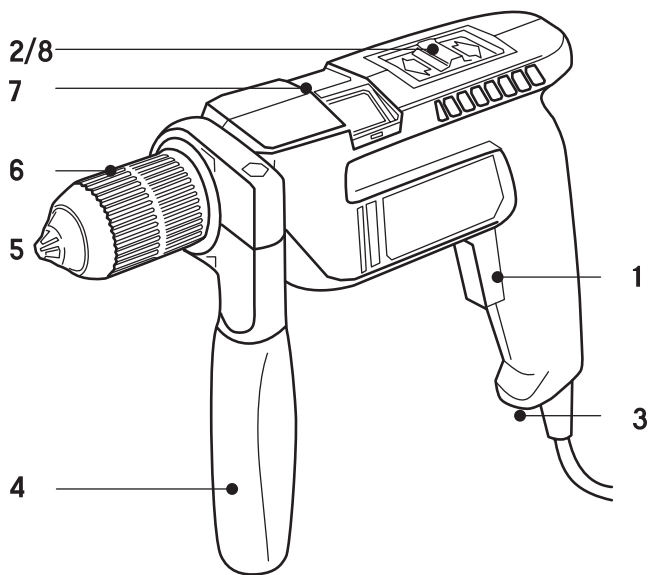

К моему дому

1.

не расставаться с любимыми,
жить по любви; готовясь ко сну,
глаза покрывать только любовью
увлажнёнными веками, больше любить
(извините, что я молодой) любовь моя,
дом мой
много любить и с любимыми
не расставаться — как без ножа,
без них не гулять (извините меня,
что я молодой) любовь моя,
дом мой

2.

присутствовать в Вас, в Ваших пагубных
сонных пустотах, таким маленьким сердцем
вздрагивать среди сросшихся рёбер
Ваших, дом мой, тьма угловатая, тесные
стены, тени от потолков, спите — а завтра
разбудите меня, любовь моя, дом мой,
на рассвете обугленном; дом мой и я из него,
отнимающего окна от глаз своих, словно очки
теряющего — выхожу в чёрной повязке
для отвода с глаз моих прочь выхожу из дома
(так окно выходит во двор, утром) утром утром
ранний свет и любовь; с сердцем вздрагивающим,
эрегированным, с сердечком на пружиночке,
тикающим на левой чашке, лёгким — взвесив всё,
уравновешен, один
выхожу молчаливой толпой, с сердцем
на запястье, и иду вовне из
тьмы внутренней Вашей, дом мой,
любовь моя.

я и мой хомо эректус,

оба

с левой ноги сегодня; как бы
и не утро уже, и не вечер
уже, только ночь, только вечная
ночь, наиболее жадное время
ночью течёт, течёт как из раны,
скрытой какой-нибудь, скрытой, направо
слева течёт, в этот чёрный, тот самый
день, то есть ночь, то есть я и мой хомо
за всё это время до рукояти
сточенный нож; непорочно зачатый
и не лишающий девства рождаясь
скрытым путём; недоверчивый палец
вправленный в откровенную рану;
петр, апостол, всеми ключами
бьющий из раны; некто, из раны
пьющий, оттуда пьющий, пьяный

поживаю плохо, печально
не разрешаю верить никаким из
слов и писем моих: ни тем, что
от зубов моих отскочили уже, ни
тем, что ты, адресат мой, сжимаешь
в кулаке; да и сам я
оттого что февраль, разбавляю чернила
этим самым, с самого дна глазного
достаю — чем значительно удлиняю
без того уже на просвет словно слёзы
мои письма прозрачные, дескать, печально
это всё, поживаю, плохо

мне легче, воздухом и огнём
ласкали мне ноздри, и я Вам
глаза ласкал, и наоборот я Вам —
ноздри, кожу, Вы мне глаза,
ухо, сердце. Вы мне сердце, а я
Вам — не знаю, может быть, слегка; Вы
меня, я Вас; сердце и голову и лёгкие, друг
другу воздухом водой писали по воде одной
двузубой вилкой вместо перьев двух
чернильных враньих — по воде
круги всё расходились, я смыкал, Вы
размыкали, Вы обнимали
круги я Вы мы отнимали друг
у друга наши ласковые руки
и ласка лёгкая сходила с рук
легко.

сие

три месяца прошло в сей голове
 телес внутри прошло, помимо целой
 зимы. прошедшей *вне* и *вчуже*, *вчуже*

вкус неродного языка, вкус на губах
 слюны какой-то древней, хладный привкус
 улыбки йорика, и привкус языка,

откушенные зубы; вкус на языке
 слюны любимых, неизвестных, привкус
 усмешки йорика в ладони пред Его
 Высочеством, в устах его пустынных,

пустых; в моих устах *сие* и привкус
 улыбки йорика, покинувшего чёрный
 свой ящик, чтобы стало пусто, *вчуже*

и смерть заплечная, и дьявол во плоти,
 плоть во христе, вкус неродного языка, *сие*
 что тьмы не убавляет, даже если
 поджечь бумагу

плач

разлюбил мальчик девочку, забыла она его,
 поросла былью сказка, вернулся
 ястреб — в свою перепелятню, забылся
 девочке — до страдательности и причастности
 излюбленный ею глагол — переставленный
 отсюда — в прошедшее время, из тьмы
 внешней — с любовью, вернулась почта —
 в свои ящики, погибли побег
 молодые отсюда, разлюбил мальчик девочку
 как самого себя, забыла она его
 не своего сама, забылся забвенному
 мальчику, поэтику с ещё цветочком,
 идущему в лес пожинателю ягод, плодов —
 навстречу шагающий лес, по гробы
 идущее время не будущее уже больше
 никогда — забылся мальчик забылся забылся

лирика

миленькая моя, всё получилось так
чтоб уравнивать количество концов
с количеством начал, такая математика
и нечего (ибо исчез
за давностию ноль отсчёта, не на что
умножить, и нечего делить) и делать нечего;
стремительная рвётся нитка плюс один
стреляйте, миленькая моя, я переплавлю
все Ваши пули в ручных и человечко-
образных оловянных стоиков, я переплавлю в печке
ещё горячих чресел моих, живота своего
сердечка моего (минус один) вот повоюем
стреляйте миленькая стойте ошую в стремительной
рубашке белой, с косой смирительной за плечами
за плечом (минус один, умирает
застреленный плюс ноль, плюс один конец):
стреляйте в сердце мне, стреляйте в сердце, может
себя убьёте Вашей пулей, себя убьёте

дыры в календаре хватило, чтобы
оттуда вывалился февраль со всеми
забытыми в него двадцатью восемью
гвоздями; не то что раз в четыре
года; ещё четыре зуба в нём —
и мудрый мой язык на нёбе зафиксирован
застынет, и январь зашкалит, ещё
четыре дня; мудрости ещё четыре
гвоздя и всё; сегодня первый раз
когда чернил хватает лишь на изложение
надежды, что умираю в последний

садовниками не рождаются
 в моём саду сеть ловчую
 бог-крестовик хитросплетает, ещё петлю
 набросил. ещё петлю набросил. я глаза
 закрыл: вдруг зацвели цветы и птица залетела
 ко мне. я было открыл глаза, и отцвели
 цветы, раскрыл себе глаза
 но не расцвели уже, и разлетелась птица
 на все четыре юга от меня
 бог-крестовик, бог-птицеед.
 бог, цветы сдохли. птица-троица, кто
 тебя выдумал, не я ли, равви? нет, не ты
 ты не родился

вышел август из тумана,
 вынул осень из кармана,
 я устранившись спрятался
 в пустой с-под вышедшего августа
 туман и нет меня не видно, август же —
 он бьёт и режет а осень — дело ржавое, кривое
 а я вожу чернилом по бумаге что зима
 пребудет, а август режет ржавой осенью
 снеговика течёт красна весна
 и очень осень, я же
 моё перо скрипит и рвёт чернило
 на слова: туман бумага, и мешать лететь крыло
 кривое, ржавое а август вскрыв туман
 тот пенопласт, который снеговик а также я,
 скрипит и режет.

цветочек, святой нарцисс ассизский
 плодонесёт, многие семьи брошены
 в почву, незабудки под ногами
 врастают в ноги, и выше в сердце
 и в голову надолго, под ногами
 хрустит и вянет василиск, смотрит снизу
 вверх и думает им напоследок:
 дорогу идущий насилует, полжизни
 на одной ноге, полжизни на другой стоит
 и так идёт, полсмерти за плечом
 несёт полжизни, другую половину
 уже в сердце несёт и так
 идёт, правое плечо вперёд
 грудь каждого четвёртого, четвёртая
 часть жизни: декабрь — февраль

лечитель говорит леченику ты получаешь два
одно за то другое за сё так будь добр
и вообще лечитель говорит. одно на ту клади
слезу, другое на сю, закрой их и постарайся заснуть
сон увидишь, — слёзы сочинят; теперь
урокам перемена. будь добр, получишь
четыре завтра, леченику молчит лечитель

старушка вяжет, ночь покойная
мне бабушка моя вяжет с стрекотаньем на
неспиццах под утро уже мне небо
длинное до колен непромокаемое шерстяное
поддевать под низ, под верх, заботливая
а мне не надо уже, я, между прочим, всё равно
уже промок и замёрз, между прочим я всё,
давно уже по улице иду и
проснулся и без всяких неб в одной
рубашке, сам уже, большой уже
иду, и не надо мне от вас тут
ничего, и самому уже прекрасно
спицца. Без вас.

сердцб в стакане взбитое звенит и пена пузыри
стакан с сердцбм возьми да и разбейся,
мне говорит, я сплю его
не слышу.

скучала бабушка всё уже связала что
вязала и пришли сыночек, доченька и
говорила мать все крови всех сыновей
солятся в сыне а чрез него во мне, так
говорила мама, все волосы всех отданных
за нелюбимых пускай совьются дочери моей
в косицу, говорила старыми губами
а чрез косицу в мой последний волос-сед
все крики всех кричащих, некрикнувших
пусть не кричат, замолчала бабушка,
собрала губы в узелок и замолчала себе.

все руки ноги (повздогнув) от печальки напльсав эту
книгу *настоящими* буквами отжигом лишних страниц
влажноватыми пальцами ослабив сложноватые
узлы увеличенные на шеях ослобонив висят
висят по всем стенам
все дни жизни
все стёкла — окна
все люди братья

простудиться тебе, Жанна, ведьма, не воевать тебе
хрипло и ласково потрескивающей: Merde, ne to Mère de Dieu
на заблудившуюся в хворосте саламандру,
Жанна ведьма, мерзнущая на ветру,
поднятом крыльями Ангелов, дрожащая под дождём
слёз Божьих Ангелов, Ангелов, ожидающихся
ведьмы Жанны.

потерянный и возвращённый, что называется,
 вывалившийся в дырку или забытый
 в скважине (повернуть запирая не
 забыл а взять (вытащить, положить
 в дырявый карман и т.д.) забыл)
 забытый в скважине, может быть, уронил когда
 опускал в карман, или, может, потом (даже не звякнув) он
 вывалился в дырку, смотри выше; однако мне
 вернули, смотри ещё выше, догнал один, хлопнул по плечу
 отдал и пошёл. Слава Богу. Слава Богу. Слава Богу.

декабрьского вам полнолуница
 так холодно над вами как в кассах пустых
 нет билета ни в один конец ни по одной
 скорбной и малой цене которую вы можете
 предложить так холодно впустую

так холодно теперь затем чтоб различить вам жгучее
 мамино тепло земли в которую вы некогда
 себя засунете сперва с притворной нехотью затем
 беспечным деревянным с мясной начинкой
 домашним пирожком
 негорячим холодно вообще везде —

кроме того в чём будете лежать придавленный
 предметами — всем что созывали к себе живым ещё не
 застанным врасплох
 занавешенный веками с нататуированными
 циферблатами: последним и предпоследним изнутри на них
 будете лежать усложнённый шаткими крылышками исколотый
 битыми окнами словами пословицами остроугольными
 чертами любимых лиц холодными бессмысленными железными
 дорогами будете лежать пересечённый через
 всё тело красной нитью перевитый и под конец
 застеливший себя соломой с тем чтобы
 кто-нибудь упал или зажёт

в одно из этих слов вселился злой
дух, однако есть другие: как смерть одна у наших
с тобою изголовий, таких далёких меж собой, таким
толстым слоем снега и плоти разделённых —
одна свеча горит для нас копеечная, одна москва
пылает от весны с вышних этажей сползают

к нам на нижние сюда одни снега земля не держит
одни снега ещё несколько слов и ещё
точка как восклицательный знак; восклицательный
знак как оружие массового уничтожения; ещё
несколько слов; опять и наконец точка.

москва — чёрное (средство передвижения)

с.т.л.

москва отдаляясь приближает петушки радость
растапливающую леденцовую на палочках весну капелек
вдоль жёлтой ветки соскользнувших в
больные повышенной температурой снега
скользят поезда вдоль
жёлтой ветки: учащаются мелькая сердцебиения
смаргивания декорации столбы деревца
заборы дачные постройки беседки

о чём бишь не о том что будет
хорошо: столкнемся и камелёк
растопим одной шепоткой
радости — но скорее

о том что скользят и скользят без стрелок скорые
Два Поезда
по разветвлённой по кольцевой меня внутри
и вдоль по центральной моей: первый хороший
а во втором плохом нет никого только
висит смерть свистит мимо проехать бы
не столкнуться бы им (нервничаю я) скорее скорее
мелькают учащаясь нервно мои столбы
не выехать не уйти ни из чьей
жизни кроме как из своей, плакать скорей и
в порядке живой
очереди

[10-12-1997]

Ю. Сорочкину

один равен двум,
вычтенным из трёх
человек наклоняет лицо,
старается подобрать очки,
которые уронил; они ему не видны
без очков, его зрение нехорошо
человек выпрямляется, думает: ничего,
ничего страшного, обойдусь, ничего
не увижу, но это ничего, ничего
улыбается, ускоряет шаги.
Один стоит девяти,
отнятых у десяти.
Ничего не видит, улыбается, думает о том, что
плюс равняется минусу,
вычтенному из нуля.

часы песочные: инверсия

Д.Белякову

ещё рано однако вместе с довольно железным достаточно
острыми песчинками кто-то ещё раненый
срываясь избежит ощупает стекленя новое
зеркало: и достаточно хватит на сегодня
и даже останется на ночь

из цикла «Чур»

женский

пол первого:

мужской задушевлённый отсюда понесёшь
странгуляционный шрам от пуповины так поневоле так вперёд
как Орден жизни вдоль по ней и будешь жить долго
и счастливо и умрёшь в один день мой любимый
быстрее мой любимый во все твои
451: ещё быстрее сладкозвучна родная
речка кипит ласкает слух (ух твой
кораблик утонул) подводную уже лодку мою
качает ещё быстрее ещё ещё не могу больше
ничего писать бежит родная ручка — вот любимая
моя скорость при которой воспламеняется и
горит ласкает не могу ещё я больше быстрее где
уже я не могу больше о сколько там времени
пол второго:
солнце зашло

игра 11

чур

сыграем в ящериц начнём с обрыва
хвостов свивающихся петляющих
верёвок переплетающихся языков
вываливающихся
поиграем в шашни на стоклеточном
чёрно-белом зеркале нас
однажды смутно уже видевшем в чёрном-чёрном
кинотеатре сыграем в очевидки
разрывов плёнок: теперь совсем черно
и не интересно
что такое значат эти цифры стрелки колёсики
и машинки сыграем
на всё остальное времени нет

времени нет уже больше
и никогда

молитва слов: добавление колыбельное

рабочий день устал
сажа бела как дым горелый
дрожаще остывают утомлённые долгой
почтой письма я позвал голубя позвал сизого
послал к миленькой письмо и вот
пустая клетка позади но песенка ещё
когда мой лучший вдруг наступит мне на горло
узнав меня по имени

тогда то что не остаётся от меня пойдёт
на отчество тому кто остаётся спи сынок
мой маленький мой колыбельный

мы с тобой моя кровинка
заживём есть будущее у тебя за спинкой
левою бумажной мой родной
рабочий день устал сажа бела
как это состояние пространства
нечистого листа: *абзац пиздец невозвращенец*

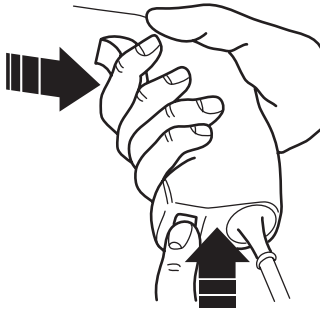
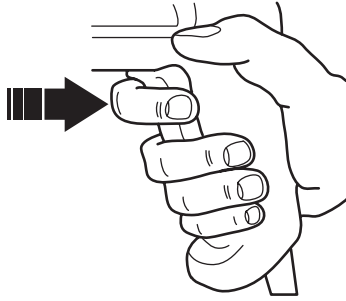

фрагмент

В девятом сегодня пополудни часу заходит ко мне в номер господин, не постучав даже, — и молча протягивает, рукояткой вперед, мне длинный прозрачный нож. Что такое? — спрашиваю, однако ответа не слышу, получаю в ладонь рукоять, и господин тащит меня вон из номера, сам ухватившись прямо за клинок. Что, спрашиваю, такое делается? Вот что делается: вдоль всей анфилады, в чуть ли не каждых третьих дверях, мерцают белесые, и с такими же ножами, молодые люди, ножами глупо вертят в сумерках. По коридору же (если пристально смотреть) как бы снуют темные пятна, со сверхъестественной скоростью из конца в конец. Господин шепчет мне на ухо: сифиды. И что — сифиды? прячусь в номер.

Эх, давай, братец! Вскрикивает вдруг шепотом господин с пыльной какой-то офицерской отчаянностью — и тотчас скользит к другому юноше с ножом, шепчет ему что-то в заостренное ухо.

В растерянности я наугад выставляю клинок в коридор, и не успеваю убрать, как маленький клочок темноты, вынырнув Бог знает из каких потемок, с готовностью на мой нож попадает — и пропадает сейчас же и совершенно беззвучно; прозрачное же лезвие, как я с ужасом наблюдаю, сперва быстро мутнеет, а после обильно обгагрывается явственной дымящейся кровью.

Господин, с отчетливым в лице облегчением, принохивается, бродит по коридору, подбирая окровавленные ножи, впихивает их назад в трясущиеся молодых людей руки. Готово дело, братцы, сообщает он, затем четким шагом удаляется восвояси; мы же ножи осовело сжимаем в кулаках, и натуральный человеческой крови миазм плывет вдоль стен, к нам в ноздри.

Готово дело. Соседа моего, студента-медика, выташнивает на паркет. Я, отбросив эту мерзость нож к пустой стене напротив, возвращаюсь в комнату, где готово дело случается и со мною, едва успевшим добежать до ватерклозета; крепче ли я, сочинитель, доктора? Не крепче. Какое крепче, слабее. Он в покойничьих резывал, я же нигде не резал, вот сегодня в половине девятого первый раз резанул, и готово дело.

Ни вскрика, ни малейшего препятствия ножу: сейчас получаем обгагрение и миазм. Наутро, впрочем, собрали нас в гостиной.

Ну, довольно.

ПТИЦЫ

Нестарый, невысокий, некрасивый мужчина в несильных очках, с краткой бородой поверх узкого нагого лица со второго раза попал ключом в соответствующую скважину и повернул. Дверь открылась. Я сидел внутри, покачиваясь на твердом потертом стуле, в центре комнаты, лицом к двери, открытой мгновением раньше описываемых событий описанным выше нестарым, невысоким мужчиной. Вид у меня был, словно я ждал его вполне и был готов к его появлению. Но это было не так.

Здравствуйте, сказал я первым.

Вошедший взглянул на меня быстро, бессмысленно и раздраженно, как может посмотреть на вас пассажир метро с книгой, если вы стоите перед ним, а он сидит перед вами и читает, когда вы делаете внезапное движение и с силой наступаете ему на ногу. Вас, допустим, толкнули на него сзади.

Я автоматически улыбнулся в ответ на сверкнувшие зрачки и блеснувшие очки вошедшего мужчины с бородой, и одновременно пошевелил плечами так, как если бы хотел ими пожать. В действительности это было нервное, род тика.

Он соскочил с меня равнодушными глазами, ссутулившись, запер дверь изнутри; затем, обогнув мой стул и меня по широкой крутой дуге, перешел комнату и оказался у меня за спиной. Я не осмелился повернуться; опустив веки, я слушал, как щелкает и звенит замок в двери у меня за спиной, второй двери в комнате, со старым замком. Наконец дверь, пискнув петлями, открылась, волосы у меня на затылке шевельнулись от кратковременного сквозняка; затем дверь хлопнула, и стало тихо так, как было прежде.

Мне стало зябко. Я посидел еще несколько минут, вздрагивая, но ленясь встать; затем встал и подошел к северо-восточному окну. Положил одну ладонь на холодное гладкое стекло, другую на теплую, покрытую шершавыми уродливыми обоями стену; посмотрел сквозь холодное стекло вперед. Небольшая, неразличимая черная птица вдруг появилась прямо перед окном, метнулась, стукнулась снаружи в стекло, которое издало от этого такой звук, какой издает перетянутый барабан, потом канула вниз и вправо, затем вновь показалась в поле моего зрения, но уже метрах в пятидесяти от меня, и быстро исчезла в сгущающихся сумерках.

Я отошел к стулу, сел; некоторое время неподвижно сидел, тихо постанывая сквозь зубы, потом слез со стула и лег на пол. Было холодно, довольно холодно. Щелкнул новый ключ в первой двери. Я не пошевелился.

крым

Никому еще не удавалось того, что удалось мне в этот вечер. Вечер был удивительным по многим признакам, в частности, он был в не свойственной тогдашнему времени года, а была средняя апрельская весна, манере — теплым. До такой степени, что уже зелена была повсюду вытарашенная зелень, ясени, сирень. Сирень уже и цвела, отчего запах ее был везде, в воздухе. В предшествующую собирающимся быть описанными событиями ночь прошел также дождь — длинный и редкий, как волосы у меня на голове, или, скажем, как вилка.

Я сидел себе на неширокой скамейке в одном из крупнейших лесопарков Москвы и вообще мира. Немногие, но тяжелые капли, висевшие на осеняющих меня ветвях с самой ночи, падали мне на темя и иногда за шиворот, когда я просторно раскидывал руки, стараясь вдохнуть больше и больше изобиловавшего повсюду, и особенно — вблизи меня, воздуха. Я часто задевал раскинутыми руками стоящие по сторонам скамейки стволы, они вздрагивали, и капли падали. Пахло странно. Какой-то непримечательный мужчина, на вид лет тридцати пяти или сорока пяти, в некрасивой и небогатой, но тщательно, со вкусом подобранной одежде, в обыкновенных очках, встал со своего места и нетвердыми от того, что автобус качался, шагами пошел через весь салон в направлении той двери, которая была ближе ко мне. Пройдя туда, этот человек спустился к самым створкам и неожиданно вцепился в них обеими руками, делая такие движения, как тот, кто хочет покинуть автобус на полном ходу.

Вы что, спросил я, хотя в другой раз бы и не спросил, но в этот вечер погода и потому настроение мое были так хороши.

Хочу отсюда прыгнуть, ответил человек, не глядя на меня и как-то сквозь зубы.

Почему, сказал я. Так, ответил он.

До конечного пункта оставалось еще около полутора часов, поэтому я настроился на продолжительное общение с этим удивительным пассажиром, непьяным, насколько я могу судить. На очередном повороте, разу перед въездом на перевал, автобус занесло и накренило, двери, которые дергал мужчина в очках, неожиданно сами по себе разошлись, и мой собеседник молча выпал из салона наружу. Несущаяся навстречу нашему старенькому "ЛиАЗу" полоса жаркого асфальта подхватила его, перевернула несколько раз и наконец сбросила с себя. Мужчина, сверкнув очками, выкатился из поля зрения. Не было слышно ничего из того, что он кричал или говорил.

Ненависти нейдет нагота, если говорить о моих вкусах и мною переживаемой ненависти; я думаю, всегда следовало бы обрамлять ее каким-либо, соответствующим, туалетом, например, платье вечернее или ночное с открытой спиной из прозрачной материи, строгая линия, строгая роза в волосах; либо прямоугольное черное в сочетании с желтым морщинистым, горьким ртом и парафернальным излишеством на груди сухой и грустной и седой; либо — да, почти нагота, кабы не белая и бешеная мужская сорочка на рогатых плечах, сорванные пуговицы с груди живой и темной, темной, смуглой, темной; французский какой-нибудь яд, духи. Всклооченная красавица, драная униформа, пыльная и высокая армейская до середины голени обувь.

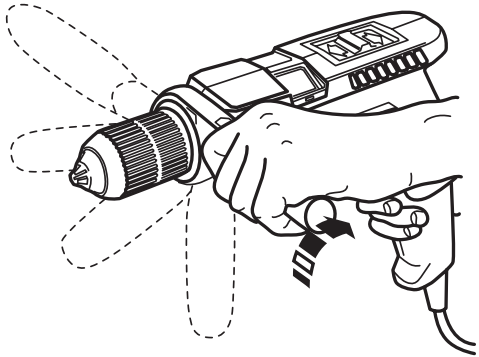

ничего мы ещё соберёмся вместе под
дождём и мы ещё смотри что на небесах
написано: звёздочки: сотри что прочитал и
не смотри! однако мы ещё сойдёмся
вместе заложим зонтами чёрными
всё небо; смотри и я ещё полезу на
рожон которого мне ещё надо, смотри
что нам с тобою пишут на воде:
держите прах сухим, кормите парабеллумов.
прочти что стёр.

ИЗДАТЕЛЬСТВО «АРГО-РИСК»: СЕРИИ МАЛОТИРАЖНЫХ ИЗДАНИЙ

«Библиотека молодой литературы»

Николай Звягинцев. Спинка пьющего из лужи: Стихи.
Полина Барскова. Раса брезгливых: Стихи.
Сергей Мэо. Журчанье и писк: Проза и стихи.
Всеволод Зельченко. Из Африки: Стихи.
Андрей Сен-Сеньков. Деревце на склоне слезы: Стихи, визуальная поэзия.
Марина Сазонова. Сказки, истории, притчи.
Станислав Львовский. Белый шум: Стихи.
Александр Суриков. Тако-диноко: Стихи, поэма.
Александр Анашевич. Столько ловушек: Стихи.
Дмитрий Соколов. Конверт: Стихи.
Ольга Зондберг. Книга признаний: Стихи.
Данила Давыдов. Опыты бессердечия: Книга прозы.
Филипп Минлос. Да нет: Стихи, поэма, танки.
Дмитрий Черный. Выход в город: Стихи.
Геннадий Минаев. Телодвижения: Стихи.
Ольга Зондберг. Зимняя кампания нулевого года: Книга прозы.
Олег Пашенко. Узелковое письмо: Стихи и проза.
Мария Степанова. Песни северных южан: Стихи. - Готовится.

«Тридцатилетние»

Леонид Костюков. Он приехал в наш город: Проза, стихи, эссе.
Олег Рогов. Свойства розовой глины: Стихи.
Александр Скидан. В повторном чтении: Стихи.
Сергей Завьялов. Мелика: Вторая книга стихов.
Игорь Жуков. Мемориал А.И.Свидригайлова: Малая проза.
Дмитрий Голышко-Вольфсон. Директория: Стихи. - Готовится.

«Книги из Сети»

Сергей Бойченко. 100 строк из 100 стихотворений э.э.камминга.
Арсений Ровинский. Собираательные образы: Стихи.
Алексей Денисов. Нежное согласное: Стихи.

Страница издательства "АРГО-РИСК"

<http://www.vavilon.ru/lit/office/argorisk.html>

Заказ книг почтой

<http://www.vavilon.ru/order/index.html>

Контакты

info@vavilon.ru

Автор

<http://conclaveobscurum.ru>

smart@design.ru

Подписано в печать 12.12.2000 г. Усл.печ.л. 1,86. Уч.-изд.л. 1,55.

Гарнитура Франклин Готик. Формат 60x84/16. Тираж 250 экз. KOLONNA Publications,
изд.лицензия №065238 от 23 июня 1997 года.



100% recyclable paper